

XTZ 89 Sat

Stativ/Surroundhögtalare

Bruksanvisning

© 2008 XTZ AB, www.xtz.se



Innehållsförteckning

	Sida:
Inledning	3
Om XTZ	3
Teknisk presentation	4
Förberedelser	5
Ljudpraktik/Tips för installation och placering	6
Montering och anslutningstips	8
Ljudinställningar	9
Tekniska specifikationer	9
Service & Support	10

Inledning

Inledning

Vi vill tacka för ert inköp av XTZ 89 Sat.

XTZ 89 Sat har många möjligheter, så för att bäst kunna utnyttja produkten bör du läsa igenom denna bruksanvisning innan du tar den i bruk. Det kan krävas tålamod för att få ett HiFi-system att låta optimalt. Saknar du erfarenheter av liknande installationer eller har några frågor kan du kontakta vår kostnadsfria support så hjälper vi dig. (Se vidare under rubriken **Support** på sista sidan i denna bruksanvisning.)



Om XTZ

Filosofi

Vår referens och utgångspunkt är att återskapa verklighetstroget ljud, men vi tar hänsyn till att ljud är alltid en smaksak.

XTZ Mål

Ge det bästa förhållandet mellan pris, prestanda och kvalitet på marknaden.

Vårt koncept:

- Att utveckla den perfekta kompromissen.
- Kostnadseffektiv tillverkning i stor volym.
- Produktkvalité före marknadsföring.
- Minska antalet mellanhänder

Kontakt

Websida: www.xtz.se
E-post: info@xtz.se

Teknisk presentation

Utformning av kabinett

Lådan är byggd med en smal baffel (front) – inte bara en estetiskt snygg form, utan också en ljudmässig fördel, då detta ger en mer stabil baffel, vilket dämpar resonanser i lådan.

Lådan är byggd i 18mm MDF, som har goda ljudtekniska egenskaper.

Diskantelement

Vi har valt en hornmonterad banddiskant som ger överlägset transientsvar, mycket jämn frekvensgång och ger diskanten låg distorsion. Bandmembranet är ett superlätt och endast 18-micron tunt.

Det har en sandwichkonstruktion av harts-aluminium-harts som härdats i 320 grader. Magnetsystemet är 2 raders hög-effekts neodymiummagneter som sitter i ett gjutet chassie av keramisk kolstål. Fiskbensformade kontakter i aluminium ger låg kontaktresistans samt god värme avledning.

Har hög effekttålighet och klarar frekvenser upp till 40000 Hz vilket gör den klar för DVD-audio och SACD.

Mellan/Baselement

Som mellan/baselement har vi valt ett 5.25" element som är den bästa avvägningen mellan effekttålighet, frekvensomfång, transientsnabbhet och pris.

Elementet är av "coated NPP" som ger goda ljudegenskaper, hög styrka och låg vikt. Den låga vikten på membran tillsammans med en kraftfull magnet ger mycket hög verkningsgrad. Gummiupphängning gagnar bra ljudegenskaper och lång livslängd.

Filter/Terminal

Vi har valt ett -12 dB filter som har ett bra transientsvar och minimalt med fasförskjutningar, kvalitetskondensatorer och spolar med låg impedans. (Läs mer om filterval på hemsidan.)

Terminalen är guldpläterad och tillåter både anslutning med banankontakter och skruvkontakt.

Förberedelser

Uppackning

Packa försiktigt upp högtalaren och var extra varsam så att du inte skadar något. Om du har möjlighet bör förpackningen sparas för eventuella framtida transporter.
Kontakta omedelbart din återförsäljare om den mot förmodan skulle vara skadad.

Medföljande tillbehör

1st Basplug

Bruksanvisning

Ljudpraktik / Tips för installation och placering

Detta avsnittet innehåller allmän information om hur högtalare kan placeras och installeras.

Detta är generella regler, så det finns undantag från vissa regler.

I vilket rum får man bäst ljud?

En aldrig så bra anläggning kommer att låta mediokert i fel lyssningsmiljö. Det finns några grundregler:

Reflektioner/Absorb-ering

Mattor, gardiner och mjuka möbler absorberar ljud vilket är att föredra. Stora tomma ytor reflekterar det istället och ger ett hårt ljud som till exempel kan medföra otydlig dialog. Förutom att ljudet färgas så kommer även ljudperspektivet att försämrats. Även rummets mått och material i golv, väggar och tak påverkar mängden reflektioner.

Reflektioner i rummet kan ungefär jämföras med de reflexer som ger spökbilder på vår TV-bild. Oavsett anläggning så kan ni förbättra ljudet genom att förbättra grundförutsättningarna i rummet.

Basförstärkning

En högtalare som är placerad nära en vägg, tak eller golv får en förstärkning i basfrekvenserna som inte alltid är önskvärd, eftersom det kan ge en otydligare ljudåtergivning. Ännu tydligare blir denna om högtalaren placeras nära ett hörn. För klarast möjliga ljud bör alltså högtalarna placeras en bit ut från väggen (ca 30 cm).

Det finns dock konstruktioner som är anpassade för att stå nära väggar eller i hörn.

Möbler/Inredning

Tänk på att möbler kan vibrera och framkalla oljud vid starka basljud.

Rumsdimensioner

Rum med kvadratiska dimensioner eller rum med längden precis 2 gånger bredden, bör undvikas eftersom detta kan skapa kraftiga oönskade resonanser eller noder.

Förhållandet mellan bredd, djup och höjd påverkar förekomsten av resonanser så detta är en osäker variabel.

Placering av högtalarna

Hur högtalarna är placerade gentemot lyssnaren är viktigt för att få en god ljudbild.

Fronthögtalarna

För stereolyssning bör högtalarna placeras symmetriskt framför lyssnaren. Avståndet mellan högtalarna bör vara ungefär 80 % av avståndet mellan lyssnaren och varje högtalare, eller annorlunda uttryckt: vinkeln mellan högtalarna från lyssnaren sett bör vara ca 45 grader. Exempelvis ger detta att om avståndet mellan högtalarna är 2 meter bör lyssnaren sitta 2,5 meter från högtalarna.

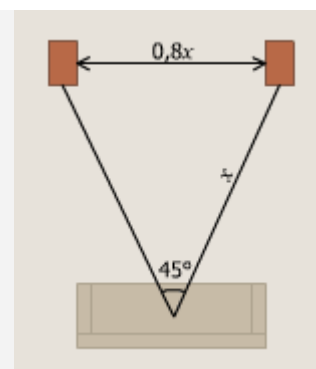

Vinkling?

Antingen kan man vinkla in högtalarna mot lyssningspunkten eller låta dem stå riktade rakt fram. En del högtalare låter klangmässigt bättre när de vinklas inåt men det kan även bero på reflexer från sidoväggarna. Vid invinkling minskar störande reflexer från dessa och därmed bättre stereobild.

Kablar

Försök hålla dem så korta som möjligt. En lång ledare har genom sina elektriska parametrar större inverkan på ljudet. Den kan även börja fungera som antenn och plocka upp diverse signaler som till exempel kan bli ett konstant brum i en aktiv subwoofer.

Se till att alla anslutningar är rena och inte oxiderade. Alla anslutningar ska vara mekaniskt stabila, både nät-, signal- och högtalarkablar. Signalledningar bör separeras från övriga kablar.

Till sist:

Glöm inte att ljud är en smaksak så prova er fram till bästa ljudet.
Ta gärna hjälp av någon vän vid inställningen, det brukar underlätta.

Lycka till!

Montering och Anslutningstips

Monteringsalternativ Normalt placeras XTZ 89 Sat stående på stativ vid en vägg eller på väggen. Väggen bakom och vid sidan om högtalarna påverkar både basnivå och karaktär så ta tid på att prova olika avstånd till bak och sidovägg.

Anslut med rätt fas

Anslut alltid med rätt fas, från förstärkarens +-pol till subwoofern +-pol och från förstärkarens --pol till subwoofern --pol.

Om man råkar koppla fasen fel så är detta ej skadligt, men ljudet blir inte korrekt.

Överbelastning

Vid hög belastning under lång tid så finns en risk för överbelastning av högtalarelementen.

Inspelningstid

Högtalarelementen kräver inspelningstid på ca 50-100 tim för att låta optimalt. Under inspelningstiden kan högtalaren dock användas normalt.

Väggmontage/Nyckel hålsfäste

För att kunna montera högtalaren på väggen, så är den utrustad med ett nyckelhålsfäste, vilket underlättar väggmontage.

Ljudinställningar

Room Tuning - Mekanisk justering av gränshfrekvens

Med den medföljande basreflexpluggen kan man skifta undre gränshfrekvens på XTZ 89 Sat genom att montera eller demontera denna i basreflexporten.

Djupare basåtergivning

Utan basplugg i basreflexröret uppnår man en djupare frekvensgång.

Sluten låda (Neutral)

Med baspluggen i basreflexröret är högtalaren en sluten konstruktion. Fungerar bra vid placering i bokhylla eller där det är nära till bakvägg.



Dessa inställningar är även beroende av rummets storlek och rummets beskaffenhet och i högsta grad beroende på egen smak, så ta tid på er att prova er fram.

Tekniska specifikationer

Konstruktionstyp

2 -vägs Basreflex-låda som är omställbar till sluten låda och totalt 2 st grundlägen i basregistret (Room-Tuning).

Mått

290 x 166 x 274 mm (HxBxD)

Vikt

7 kg/st

Magnetiskt avskärmad

Nej

Terminaler

Guldpläterad/Banankontakt/Polskruv

Effekt

120 W Short term IEC 268-5

70 W Long term IEC 268-5

Impedans

4-8 Ohm

Väggfäste

Nyckelhålsfäste för väggmontage

Service & support

Var skickas produkten vid garantireparation?

För service hänvisas till återförsäljaren.

Vid frågor angående service kontakta oss via e-post support@xtz.se

Websida: www.xtz.se

Förpacka ALLTID produkten/delen mycket noggrant, det är tyvärr mycket vanligt med transportskador på gods. Om förpackningen är dålig så betalar ej transportbolaget ut någon ersättning för skadan.

Bifoga alltid kvittokopia och felbeskrivning.

Support

Kontakta vår kostnadsfria support om Du behöver råd för installation av subwoofern/högtalaren eller råkar ut för problem under densamma.

Kontakta oss via e-post support@xtz.se och skicka med Ditt telefonnummer om Du önskar att få muntlig hjälp, så ringer vi upp.