



XTZ 80.1 FRONT

Fullregisterhögtalare

Bruksanvisning

© 2008 XTZ AB , www.xtz.se

Innehållsförteckning

	Sida:
Inledning	3
Om XTZ	3
Teknisk presentation	4
Förberedelser	5
Ljudpraktik/Tips för installation och placering	6
Montering och anslutningstips	8
Ljudinställningar	9
Tekniska specifikationer	10
Service & Support	11

Inledning

Inledning

Vi vill tacka för ert inköp av XTZ 80.1 FRONT.

XTZ 80.1 FRONT erbjuder många möjligheter, så för att bäst kunna utnyttja produkten bör du läsa igenom denna bruksanvisning innan du tar den i bruk. Det kan krävas tålamod för att få ett HiFi-system att låta optimalt. Saknar du erfarenheter av liknande installationer eller har några frågor kan du kontakta vår kostnadsfria support så hjälper vi dig. (Se vidare under rubriken **Support** på sista sidan i denna bruksanvisning.)



Om XTZ

Filosofi

Vår referens och utgångspunkt är att återskapa verklighetstroget ljud, men vi tar hänsyn till att ljud är alltid en smaksak.

XTZ Mål

Ge det bästa förhållandet mellan pris, prestanda och kvalitet på marknaden.

Vårt koncept:

- Att utveckla den perfekta kompromissen.
- Kostnadseffektiv tillverkning i stor volym.
- Produktkvalitet före marknadsföring.
- Minska antalet mellanhänder

Kontakt

Websida: www.xtz.se
E-post: info@xtz.se

Teknisk presentation

Utformning av kabinett

Lådan är byggd med en smal baffel (front) – inte bara en estetiskt snygg form, utan också en ljudmässig fördel, då detta ger ökad stabilitet som dämpar resonanser i lådan.

Lådan är byggd i 21 mm MDF och ytterligare 9 mm på frontbaffeln, som har goda ljudtekniska egenskaper.

Kabinettet är också förstärkt med stag, vilket ger en stabil konstruktion.

Diskantelement

Vi har valt en softdome-diskant i silke som ger bra transientsvar, jämn frekvenskurva och är mycket prisvärt.

Mellan/Baselement

Som mellan/baselement har vi valt ett 6,5” element som är den bästa avvägningen mellan effekttålighet, frekvensomfång, transientsnabbhet och pris.

Elementet är av typen ”coated NPP” som ger goda ljudegenskaper, hög styrka och låg vikt. Den låga vikten på membran tillsammans med en kraftfull magnet ger mycket hög verkningsgrad. Gummiupphängning gagnar bra ljudegenskaper och lång livslängd.

Baselement

Som element för basen har vi valt ett 6,5” element som är den bästa avvägningen mellan effekttålighet, frekvensomfång, transientsnabbhet och pris.

Elementet är av typen ”coated NPP” som ger goda ljudegenskaper, hög styrka och låg vikt. Den låga vikten på membran tillsammans med en kraftfull magnet ger mycket hög verkningsgrad.

Gummiupphängning samt högkvalitets dämpningsmaterial gagnar bra ljudegenskaper och lång livslängd.

Filter/Terminal

Vi har valt ett -12 dB filter som har ett bra transientsvar samt minimala fasförskjutningar, kvalitetskondensatorer och spolar med låg impedans. (Läs mer om filterval på hemsidan.)

Terminalen är guldpläterad och tillåter både anslutning med banankontakter och skruvkontakt.

Diskanten kan justeras mellan 2 lägen via en bygel på terminalen (0 och -3dB)

Förberedelser

Uppackning

Packa försiktigt upp högtalaren och var extra varsam så att du inte skadar något. Om du har möjlighet bör förpackningen sparas för eventuella framtida transporter. Kontakta omedelbart din återförsäljare om den mot förmodan skulle vara skadad.

Medföljande tillbehör

2st Baspluggar

Bruksanvisning

Ljudpraktik / Tips för installation och placering

	<p>Detta avsnitt innehåller allmän information om hur högtalare kan placeras och installeras.</p> <p>Det här är generella regler, så det finns vissa undantag.</p>	
I vilket rum får man bäst ljud?	<p>En aldrig så bra anläggning kommer att låta mediokert i fel lyssningsmiljö. Det finns några grundregler:</p>	
Reflektioner/Absorb- ering	<p>Mattor, gardiner och mjuka möbler absorberar ljud vilket är att föredra. Stora tomma ytor reflekterar det istället och ger ett hårt ljud som till exempel kan medföra otydlig dialog. Förutom att ljudet färgas kommer även ljudperspektivet att försämrats. Även rummets mått och material i golv, väggar och tak påverkar mängden reflektioner.</p> <p>Reflektioner i rummet kan ungefär jämföras med de reflexer som ger spökbilder på vår TV-bild.</p> <p>Oavsett anläggning så kan ljudet förbättras genom att förbättra grundförutsättningarna i rummet.</p>	
Basförstärkning	<p>En högtalare som är placerad nära en vägg, tak eller golv får en förstärkning i basfrekvenserna som inte alltid är önskvärd eftersom det kan ge en otydligare ljudåtergivning. Ännu tydligare blir denna om högtalaren placeras nära ett hörn. För klarast möjliga ljud bör alltså högtalarna placeras en bit ut från väggen (ca 30 cm).</p> <p>Finns dock konstruktioner som är anpassade för att stå nära vägg eller i hörn.</p>	
Möbler/Inredning	<p>Tänk på att möbler kan vibrera och framkalla oljud vid starka basljud.</p>	
Rumsdimensioner	<p>Rum med kvadratiska dimensioner eller rum med längden precis 2 gånger bredden bör undvikas eftersom detta kan skapa kraftiga oönskade resonanser eller noder. Förhållandet mellan bredd, djup och höjd påverkar förekomsten av resonanser så detta är en osäker variabel.</p>	
Placering av högtalarna	<p>Hur högtalarna är placerade gentemot lyssnaren är viktigt för att få en god ljudbild.</p>	

Fronthögtalarna

För stereolyssning bör högtalarna placeras symmetriskt framför lyssnaren. Avståndet mellan högtalarna bör vara ungefär 80 % av avståndet mellan lyssnaren och varje högtalare, eller annorlunda uttryckt: vinkeln mellan högtalarna från lyssnaren sett bör vara ca 45 grader. Exempelvis ger detta att om avståndet mellan högtalarna är 2 meter bör lyssnaren sitta 2,5 meter från högtalarna.

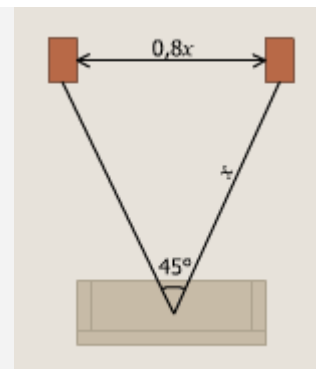

Vinkling?

Antingen kan man vinkla in högtalarna mot lyssningspunkten eller låta dem stå riktade rakt fram. En del högtalare låter klangmässigt bättre när de vinklas inåt men det kan även bero på reflexer från sidoväggarna. Vid invinkling minskar störande reflexer från dessa och ger därmed bättre stereobild.

Kablar

Försök hålla kablar så korta som möjligt. En lång ledare har genom sina elektriska parametrar större inverkan på ljudet. Den kan även börja fungera som antenn och plocka upp diverse signaler som till exempel kan bli ett konstant brum i en aktiv subwoofer.

Se till att alla anslutningar är rena och inte oxiderade. Alla anslutningar ska vara mekaniskt stabila, både nät-, signal- och högtalarkablar. Signalledningar bör separeras från övriga kablar.

Till sist:

Glöm inte att ljud är en smaksak så prova er fram till bästa ljudet. Ta gärna hjälp av någon vän vid inställningen, det brukar underlätta.

Lycka till!

Montering och Anslutningstips

Monteringsalternativ	Normalt placeras XTZ 80.1 FRONT stående vid en vägg. Väggen bakom och vid sidan om högtalarna påverkar både basnivå och karaktär så lägg lite tid på att prova olika avstånd till bak och sidovägg.	
Fötter	XTZ 80.1 FRONT har vibrationsdämpande gummifötter vilket gör att spikes är ej nödvändigt.	
Anslut med rätt fas	Anslut alltid med rätt fas, från förstärkarens +-pol till högtalarens +-pol och från förstärkarens --pol till högtalarens --pol.	Om man råkar koppla fasen fel så är detta ej skadligt, men ljudet blir inte korrekt.
Överbelastning	Vid hög belastning under lång tid finns en risk för överbelastning av högtalarelementen.	Högtalare har alltid begränsad effekttålighet, så var alltid försiktig med att spela extremt högt och var försiktig med att öka bas och diskantreglage alltför mycket.
Inspelningstid	Högtalarelementen kräver inspelningstid på ca 50-100 tim för att låta optimalt. Under inspelningstiden kan högtalaren dock användas normalt.	

Ljudinställningar

Room Tuning - Mekanisk justering av gränshfrekvens

Med de medföljande basreflexpluggarna kan man skifta undre gränshfrekvens på XTZ 80.1 FRONT genom att montera eller demontera dessa i basreflexportarna.

Även nivån kan justeras för diskantregistret vilket ger möjligheter att ändra karaktären för egen smak.

Djup baskaraktär

Med 1st basplugg i det övre basreflexröret så uppnår man djupast möjliga bas, vilket kan vara lämpligt i mindre rum.

"Snabb" basåtergivning

Med 1st basplugg i det nedre basreflexröret och ingen basplugg i övre basreflexröret, så uppnår man en snabb bas, som är särskilt lämplig för stora rum där de låga frekvenserna ofta förstärks av rummet.

Snabbast baskaraktär.

Utan baspluggar basreflexrören så uppnås den högsta basnivån (mest ljudtryck)

Sluten låda (Neutral återgivning)

Med alla baspluggar i basreflexrören är högtalaren en sluten konstruktion och ger en neutral återgivning.

Diskantnivå

Nivån på diskanten kan justeras i 2 nivåer. Detta görs med en bygel på högtalarterminalen.



Dessa inställningar är även beroende av rummets storlek och rummets beskaffenhet och i högsta grad beroende på egen smak, så ta tid på er att prova er fram.

Begreppsförklaring av "snabb" bas:

Tekniskt så avser vi med uttrycket "snabb", en bas med mindre djupbasinformation. Kan även benämnas "hård", "attackbas", "tight", "punchig" etc.

Detta betyder mao att om ni justerar högtalaren till en mindre "snabb" /mer djup karaktär så blir inte högtalaren mindre snabb i betydelsen transientsvar/hastighet utan denna parameter är konstant oberoende av inställning.

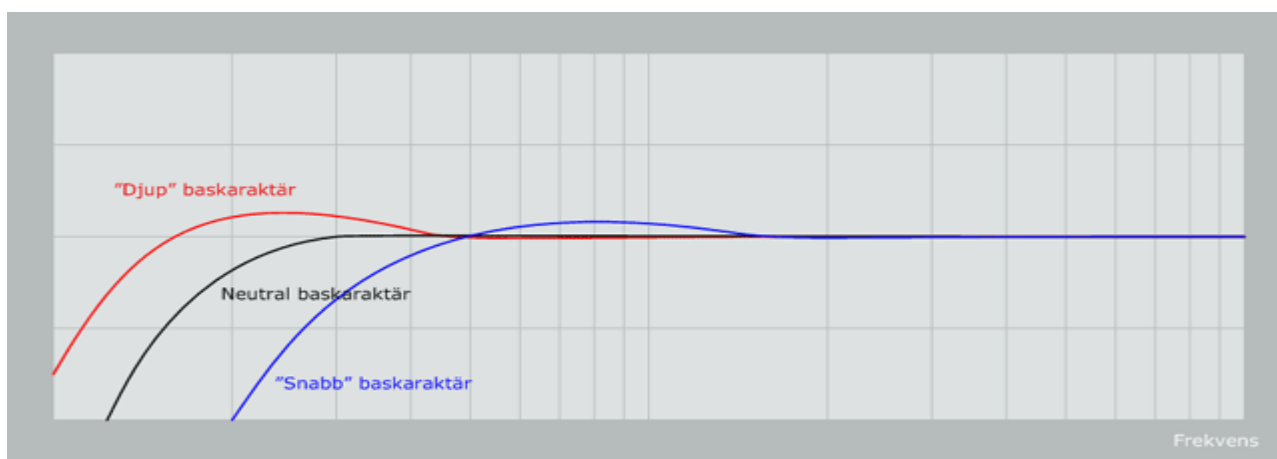

Denna bild visar inte uppmätta kurvor utan är endast en schematisk bild för att tydliggöra ljudkaraktärsskillnaderna i basfrekvenserna.

Tekniska specifikationer

Konstruktionstyp	2 1/2 -vägs basreflex-låda som är omställbar till sluten låda och totalt 4 st grundlägen i basregistret (Room-Tuning). Diskantnivån kan justeras i 2 nivåer	
Mått	1000 x 200 x 300 mm (HxBxD)	
Vikt	20,3 kg/st	
Magnetiskt avskärmd	Nej	
Terminaler	Guldpläterad Biwiring / Banankontakt / Polskruv	
Effekt	250 W Short term IEC 268-5 150 W Long term IEC 268-5	
Impedans	4-8 Ohm	

Service & support

Var skickas produkten vid garantireparation?

För service hänvisas till återförsäljaren.

Vid frågor angående service kontakta oss via e-post **support@xtz.se**

Websida: **www.xtz.se**

Förpacka ALLTID produkten/delen mycket noggrant, det är tyvärr mycket vanligt med transportskador på gods. Om förpackningen är dålig så betalar ej transportbolaget ut någon ersättning för skadan.

Bifoga alltid kvittokopia och felbeskrivning.

Support

Kontakta vår kostnadsfria support om Du behöver råd för installation av subwoofern/högtalaren eller råkar ut för problem under densamma.

Kontakta oss via e-post **support@xtz.se** och skicka med Ditt telefonnummer om Du önskar att få muntlig hjälp, så ringer vi upp.